

EMİTAŞ

ENDÜSTRİ MAKİNALARI
İMALAT ve TİCARET ANONİM ŞİRKETİ



Çavuşoğlu Mah. Yalnız selvi Cad. No:17 (34873) KARTAL-İSTANBUL
Vergi Dairesi :Anadolu Kurumlar Vergi No : 3340025942
İnternet (Web) : www.emitas.com.tr e-mail:info@emitas.com.tr
Tel :(0 216) 353 46 49 / 387 10 96 Faks:(0 216) 353 75 42

EMİTAŞ

EMİTAŞ MEKANİK FREN KULLANMA TALİMATI

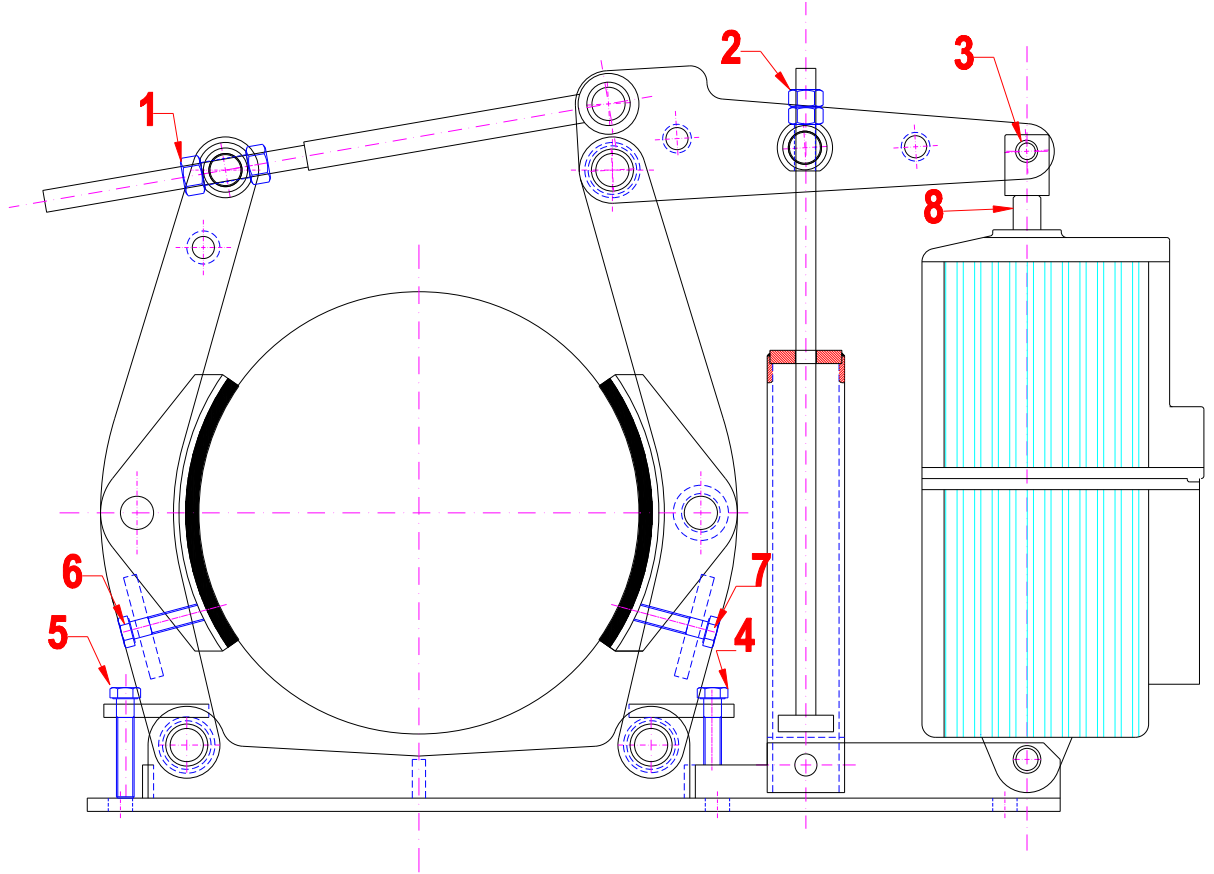

Fren Ayarları

1-Eldronun Çalışması Kontrol Edilir.

2-Önce 4-5 numaralı somunlar gevşetilerek sistem boş (serbest) hale getirilir.

3-Piston kolu (8) en alt duruma getirildikten sonra 25 mm kadar yukarıda tutularak 1 numaralı somun ile sistem yeri tespit edilir.

4-Piston kolu en yüksek konuma getirilir. Kol bu durumda iken kasnak rahat dönecek şekilde 4 ve 5 numaralı civata ve somunlar yardımı ile tespit kontrol yapılarak fren ortalanır.

5-6 ve 7 numaralı civata ve somun yardımı ile balataların üst ve alttan kasnağa aynı açıklıkta durmaları sağlanarak salınım ayarı yapılır

6-2 nolu somunu sıkmak sureti ile ihtiyaca göre yay basıncı sağlanır

AÇIKLAMA

Frenlerin çalışma durumları ve balata aşınmaları sık sık kontrol edilmelidir. Kullanma süresine bağlı olarak balatalar aşındıkça sadece 1 numaralı somunla yapılacak ayarlama ile fren normal görevine devam eder.

Fren balataları pabuçlara alüminyum perçinlerle tespit edilmiştir. Balata değiştirmek için perçin başlarının aşınarak fren kasnağına değinceye kadar zaman geçmesi beklenmemelidir.

Aksi durumda kasnak yüzeyinin bozulmasına yol açar.

Yeni takılan balataların kalınlıklarının orijinal balata kalınlığında olmasına dikkat edilmelidir.