

ENDÜSTRİ MAKİNELERİ İMALAT ve TİCARET ANONİM ŞİRKETİ



EMİTAŞ

Çavuşoğlu Mah.Yalnız selvi Cad. No:17 (34873) KARTAL-İSTANBUL
Vergi Dairesi :Anadolu Kurumlar Vergi No : 3340025942
İnternet (Web) : www.emitas.com.tr e-mail:info@emitas.com.tr
Tel :(0 216) 353 46 49 / 387 10 96 Faks:(0 216) 353 75 42

EMİTAŞ HİDROLİK KAVRAMALAR

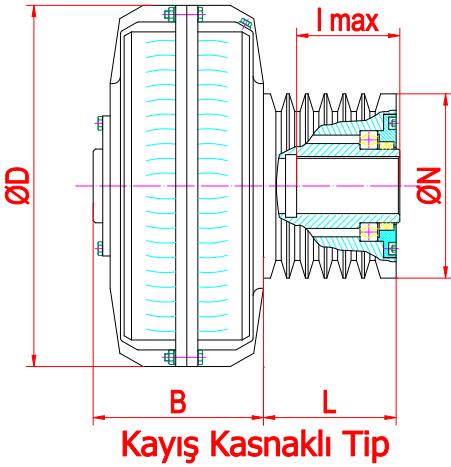
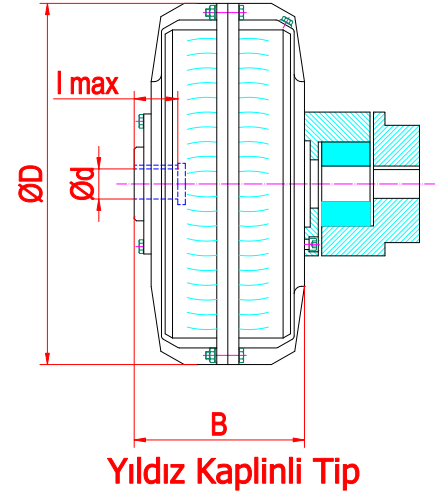
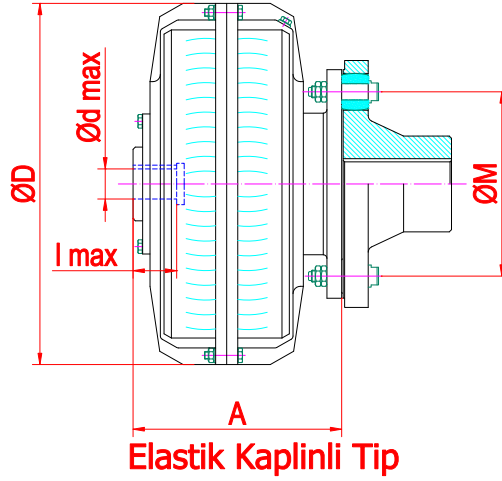
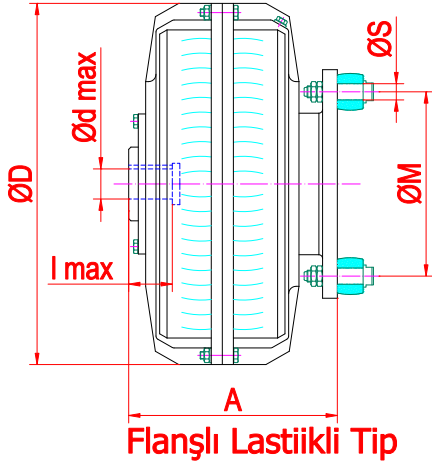

Açıklama:

Hidrolik kavrama alüminyum döküm gövdede türbin kanatlarını haiz ve içine konan özel yağ ile hareketi bir taraftan diğer tarafa ileten bir türbo-kaplındır.

Bu kavramanın kullanılması ile elektrik motoru ve redüktör arasındaki mekanik bağlantı kalkmış olmaktadır. Bu suretle elektrik motoru ilk anda boşta hareket etmekte, nominal devre erişilince hareket, hidrolik kavrama içindeki özel yağın türbin kanatlarına sürtünmesi ile karşı tarafa iletilmektedir. Böylece sıfırdan başlayarak son hıza kadar kesintisiz bir hız artışı olmaktadır ve ilk anda vukuu muhtemel darbelerin önüne geçilmektedir. Bu kavramada kademeler şeklinde bir hız ayarı söz konusu değildir. Ancak kavrama içindeki yağ miktarının ayarlanması ile kaymanın artırılması, ilk harekette daha yumuşak bir kalkış ve nakledilen güç miktarının azaltılıp çoğaltılması kısmen mümkün bulunmaktadır. Kullanma yerine ve isteğe göre hidrolik kavramalara 140 °C de eriyen bizmut tapa konulabilmektedir. Kavrama içindeki yağın aşırı yük sebebiyle fazla ısınması halinde bu bizmut erimekte ve kavrama içindeki yağ dışarı akarak elektrik motoru boşta döner halde kalmaktadır. Böylece aşırı yük sebebi ile elektrik motorunun yanması önlenmektedir.

TİP	A	B	ØD	Ød max	I max.	ØM	ØS	ØN min.	Yağ max. (Lt)	Ağırl. (Kg)	GÜÇ (Kw)		
											1000 d/d.	1500 d/d.	3000 d/d.
HK-12	174	120	234	28	60	145	15 Çev.4Ad.	115	1,5	14	1,5	3	4
HK-14	181,5	125	290	38	80	160	15 Çev.8Ad.	115	2,7	18	2,2	5,5	7,5
HK-15	212	145	320	42	110	170	15 Çev.8Ad.	130	4	20	5,5	7,5	18,5
HK-16	215	158	375	48	110	170	15 Çev.8Ad.	140	5,7	33,5	11	22	37
HK-17	238	170	425	60	140	230	19 Çev.8Ad.	150	7,5	50	22	45	75
HK-175	265	190	490	75	140	250	19 Çev.12Ad.	170	12	80	37	90	-
HK-18	333	260	530	80	170	250	19 Çev.12Ad.	180	16	106	55	132	-
HK-19	376	284	630	110	210	325	19 Çev.16Ad.	210	30	180	110	200	-

-Ölçülerde değişiklik yapma hakkımız saklıdır.